

РУКОВОДСТВО ПО ЭКСПЛУАТАЦИИ

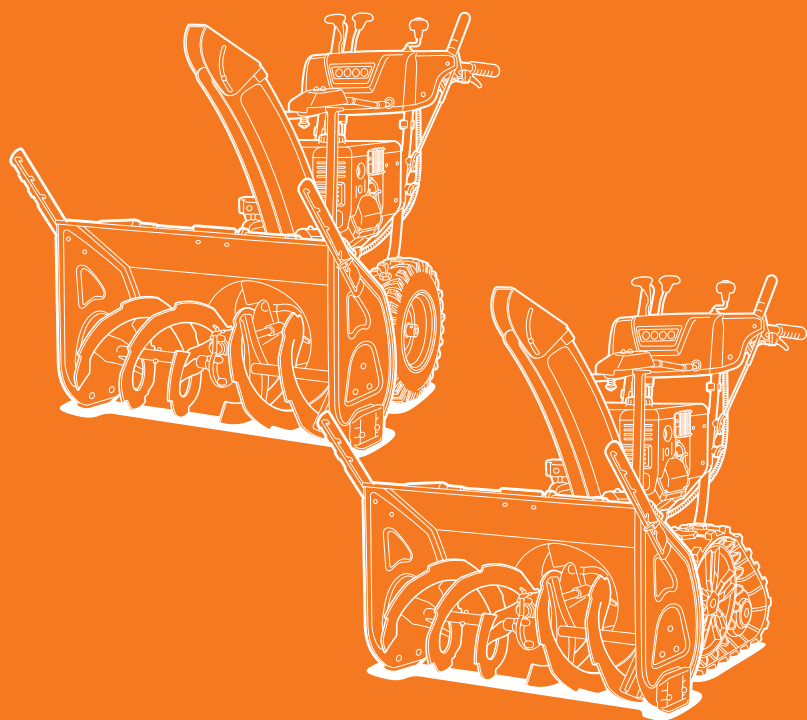

СНЕГОУБОРЩИК БЕНЗИНОВЫЙ

DAST 224 | DAST 330
DAST 427 | DAST 427 EFI
DAST 430 | DAST 430 EFI

ОГЛАВЛЕНИЕ

Общие сведения	2
Описание изделия	2
Информация по безопасности	3
Описание символов	5
Общий вид изделия	6
Комплектация	9
Технические характеристики	10
Сборка изделия	11
Подготовка к работе и использование	19
Возможные неисправности и методы их устранения	24
Техническое обслуживание	25
Хранение и транспортировка	29
Срок службы и утилизация устройства	29
Гарантийные обязательства	30

Производитель оставляет за собой право на внесение изменений в конструкцию, дизайн и комплектацию изделий.
Изображения в руководстве могут отличаться от реальных узлов и надписей на изделии.

**Адреса сервисных центров по обслуживанию
силовой техники DAEWOO Вы можете найти на сайте
WWW.DAEWOO-POWER.RU**



ЕАС — Соответствует всем требуемым Техническим регламентам Таможенного союза ЕврАзЭС.

ОБЩИЕ СВЕДЕНИЯ

Благодарим Вас за приобретение продукции **DAEWOO**.

В данном Руководстве по эксплуатации содержится описание техники безопасности и процедур по обслуживанию и использованию снегоуборочной техники **DAEWOO**.

Все данные в Руководстве пользователя содержат самую свежую информацию, доступную к моменту печати. Просим принять во внимание, что некоторые изменения, внесенные производителем, могут быть не отражены в данном Руководстве. Изображения и рисунки могут отличаться от реального изделия. В случае возникновения трудностей с использованием изделия используйте полезную информацию, расположенную в конце Руководства.

Снегоуборочная техника удобна и не сложна в эксплуатации. Работа с ней не требует специальной подготовки, но следует иметь в виду, что при ее использовании необходимы определенные навыки. Изделие сконструировано таким образом, что оно безопасно и надежно, при обращении с ним в соответствии с Руководством по эксплуатации. Перед началом работы с изделием, необходимо внимательно прочитать настоящее Руководство, это поможет избежать возможных травм и повреждения изделия. Настоящее Руководство по эксплуатации является частью изделия и должно быть передано покупателю при его приобретении. В случае передачи техники другому владельцу, настоящее Руководство должно быть передано совместно с изделием.

ОПИСАНИЕ ИЗДЕЛИЯ

Снегоуборочная техника **DAEWOO** специально разработана для использования при низких температурах в зимнее время и оснащена мощными двигателями, предназначенными для уборки и очистки дорог и других ровных твердых поверхностей от большого количества снежных масс, удаления снежных завалов, расчистки загородных участков дорог, тротуаров и загородных домов от выпавшего и наметенного снега. Оборудованы системой управления одной рукой, что значительно упрощает их использование. Модели имеют эргономичный дизайн и укомплектованы необходимым инструментом для ввода в работу.

Помните, изделие должно использоваться в строгом соответствии с нормами и нормативными актами, действующими в регионе его использования, направленными на предупреждения несчастных случаев и в строгом соответствии с техническими характеристиками. Изделие является технически сложным товаром, не предполагающим эксплуатацию с целью извлечения коммерческой выгоды.

Предприятие-изготовитель не несет ответственности в случае повреждений, возникших в результате неправильной эксплуатации. В этом случае вся ответственность возлагается на пользователя.

К СВЕДЕНИЮ ТОРГУЮЩИХ ОРГАНИЗАЦИЙ

Во время проведения процедуры купли-продажи продавец, осуществляющий торговлю, проверяет в присутствии покупателя внешний вид товара, его комплектность и работоспособность.

Производит отметку в гарантийном талоне, прикладывает товарный чек, предоставляет информацию об организациях по ремонту, адреса сервисных центров и уполномоченных представителей.

Правила реализации продукции определяются предприятиями розничной торговли в соответствии с требованиями действующего законодательства. Особые условия реализации не предусмотрены.

ТРЕБОВАНИЯ ПО ТЕХНИКЕ БЕЗОПАСНОСТИ

ИНФОРМАЦИЯ ПО БЕЗОПАСНОСТИ

ВНИМАНИЕ!

Перед сборкой и началом эксплуатации изделия, внимательно изучите настоящее Руководство по эксплуатации. Работа с изделием без ознакомления с данным Руководством может привести к повреждению техники и получению травм. Всегда следуйте требованиям по технике безопасности.

- При использовании изделия необходимо обязательно соблюдать указанные требования по технике безопасности. Ни в коем случае нельзя доверять управление изделием детям.
- Во время использования изделия **DAEWOO** необходимо всегда выполнять рекомендации, содержащиеся в данном Руководстве, иначе возникает опасность травматизма или опасность повреждения изделия.
- Приводить изделие в действие разрешается только, находясь в хорошем физическом и психическом состоянии.
- Лицам, не прошедшим инструктаж по эксплуатации изделия или не изучившим руководство по эксплуатации, запрещается пользоваться данным изделием.
- Запрещается работа с изделием после приема лекарств, употребления алкогольных напитков или наркотиков, которые могут оказать негативное влияние на реакцию работающего.
- Данное изделие не может эксплуатироваться детьми или иными лицами, чье физическое или психическое состояние требует посторонней помощи и не позволяет им самостоятельно пользоваться данным изделием без риска для здоровья.
- Оператор должен знать, как немедленно остановить работу изделия, рабочие узлы и двигатель.
- Перед началом использования изделия, проверьте его и убедитесь в отсутствии дефектов. В случае обнаружения дефектов, используйте только оригинальные запчасти **DAEWOO** и обращайтесь в авторизованный сервисный центр **DAEWOO**.
- Соблюдайте периодичность технических осмотров и обслуживания изделия, описанных в настоящем Руководстве.
- Необходимо учитывать, что оператор или пользователь несет персональную ответственность в случае нанесения возможного вреда здоровью и имуществу других лиц в случае неправильного использования изделия или использования его не по назначению.
- Изделие **DAEWOO** удовлетворяет требованиям действующих европейских норм по правилам техники безопасности. Из соображений безопасности не вносите никаких изменений в конструкцию изделия.
- При проведении настройки, регулировки и обслуживания, остановите работу изделия и заглушите двигатель.
- Производить работы разрешается только в дневное время или при хорошем искусственном освещении.
- Не используйте изделие во время ураганного ветра, а также других природных катаклизмов, представляющих угрозу безопасности оператора и окружающих.
- Удалите всех посторонних лиц с места работы.

БЕЗОПАСНОСТЬ ПРИ РАБОТЕ С БЕНЗИНОВЫМ ДВИГАТЕЛЕМ

ВНИМАНИЕ!

Топливо является легко воспламеняемым и взрывоопасным веществом, будьте предельно осторожны и внимательны при работе с ним.

- Запрещено производить заправку топливом в помещении, производите работы по заправке топливом на открытом пространстве.
- Не производите заправку бензобака топливом во время работы изделия, а также вблизи открытого огня или во время курения. Перед заправкой дайте двигателю остыть не менее 2 минут.
- В случае если бензин пролился, не пытайтесь запустить двигатель, отодвиньте изделие от места разлива. Избегайте создания любого источника воспламенения до тех пор, пока пары бензина не рассеются.
- Храните топливо в специально предназначенных для этой цели канистрах или контейнерах, вдали от источников искр, открытого пламени, а также источников тепла и других источников возгорания.
- Избегайте контакта с топливом. Возможно раздражение кожных покровов, слизистой оболочки глаз, верхних дыхательных путей, или аллергические реакции при индивидуальной непереносимости. Частый контакт с топливом может привести к острым воспалениям и хроническим заболеваниям кожи.
- В случае если по каким-либо причинам произошел контакт с маслом или топливом, смойте эти вещества водой с мылом. При попадании в глаза, промойте большим количеством проточной чистой воды и немедленно обратитесь к врачу
- Крышка топливного бака должна быть плотно закрыта во время работы.

ВНИМАНИЕ!

Никогда не производите запуск изделия в закрытом помещении. При работе двигателя выделяется выхлопной угарный газ, даже не продолжительное вдыхание выхлопных газов двигателя опасно для здоровья

- С целью исключения возгорания двигатель и глушитель должны быть чистыми.
- Выхлопная система двигателя нагревается при работе и остается горячей некоторое время после выключения двигателя. Будьте внимательны и не дотрагивайтесь до глушителя, пока он горячий. Дайте двигателю остыть до того, как поставить изделие на хранение в помещение.
- Не располагайте руки и ноги на вращающихся элементах или под ними. Включайте двигатель только при обеспечении безопасного расстояния от конечностей пользователя.

БЕЗОПАСНОСТЬ РАБОТЫ С ИЗДЕЛИЕМ

- Храните изделие в местах, недоступных для детей.
- Используйте подходящие средства индивидуальной защиты при эксплуатации изделия.
- Одежда пользователя должна соответствовать погодным условиям, не надевайте длинную, широкую одежду, которая может попасть в шнек снегоуборщика.
- Избегайте попадания рук, ног, а также одежды в шнек снегоуборщика.
- Шнек и щетка уборочной машины может нанести серьезные травмы и даже ампутировать пальцы, руки или ступни ног.
- При работающем двигателе следует находиться в стороне от шнека или щетки.
- При необходимости по какой-либо причине убрать снег вокруг снегоуборочной машины всегда следует выключать ее двигатель.
- Если снегоотводящий желоб засорился, остановите изделие и заглушите двигатель. Для очистки снегоотводящего желоба следует использовать пластиковую или деревянную лопатку.
- Никогда не опускайте руки в снегоотводящий желоб при работающем двигателе, это может привести к серьезной травме.
- Направляйте снегоотводящий желоб таким образом, чтобы отбрасываемый снег не падал в окружающих, окна зданий или автомобили. Не прикасайтесь к снегоотводящему желобу при работающем двигателе.
- Во время использования, располагайтесь только позади машины.

- Не работайте при плохой видимости.
- При работе вблизи дорог и подъездных дорожек внимательно наблюдайте за движением транспортных средств. Запрещается эксплуатация изделия на дорогах общего пользования.
- Всегда используйте головное освещение во время использования изделия.
- Будьте осторожны при смене направления движения во время работы на склоне, это может привести к опрокидыванию.

ОПИСАНИЕ СИМВОЛОВ



Опасно!
Запрещено
опускать руки в
канал выброса.



Не допускайте
посторонних
в зону работы
оборудования.



Быстро.



Внимательно
прочитайте
Руководство перед
эксплуатацией.



Используйте
средства защиты
зрения.



Медленно.



Опасность
повреждения.
Используйте только
по назначению.



Используйте
средства защиты
органов слуха.



Масло.



Опасность
затягивания
вращающимися
механизмами.



Внимание!
Вращающиеся
шнеки.



Топливо.



Опасность
поражения
отбрасываемыми
предметами.



Запрещена ручная
очистка во время
работы двигателя
изделия.



Воздушная
заслонка.

ОБЩИЙ ВИД ИЗДЕЛИЯ

DAST 224 / DAST 330



Рис. 1

1. LED фара
2. Панель управления
3. Рычаг отключения привода колеса
4. Колесо
5. Опорные лыжи

6. Шнеки
7. Обрушители сугробов
8. Лопатка
9. Поворотный желоб
10. Дефлектор

DAST 427 / DAST 427 EFI / DAST 430 / DAST 430 EFI

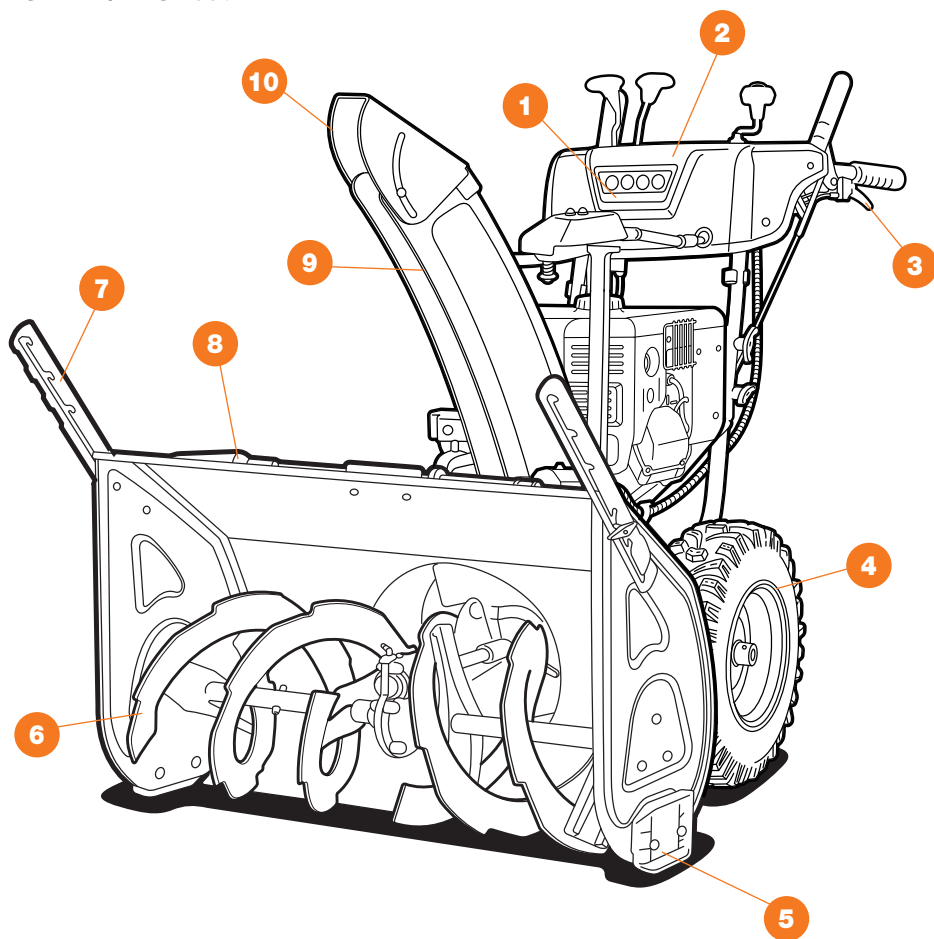

Рис. 2

- 1. LED фара
- 2. Панель управления
- 3. Рычаг отключения привода колеса
- 4. Гусеница
- 5. Опорные лыжи

- 6. Шнеки
- 7. Обрушители сугробов
- 8. Лопатка
- 9. Поворотный желоб
- 10. Дефлектор

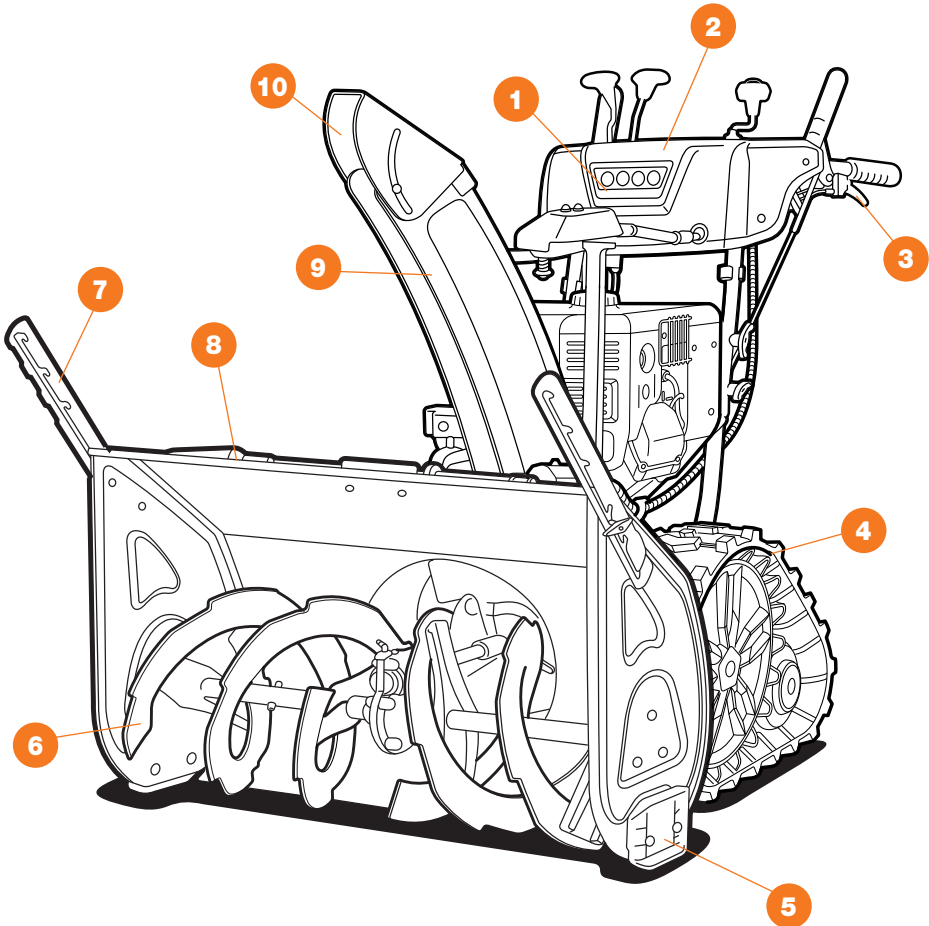

Рис. 3

1. Рычаг регулировки дальности выброса снега. Изменение дальности выброса осуществляется изменением положения дефлектора. Перемещайте рычаг на себя для уменьшения дальности выброса снега и от себя для увеличения.
2. Рычаг выбора скорости и направления движения (переключения передачи). Предназначен для выбора оптимальной скорости движения вперед при уборке снега или назад для маневрирования. Всегда производите полную остановку движения снегоуборщика перед переключением передачи.
3. Рычаг привода движения. Расположен на правой рукоятке. Нажмите рычаг привода для включения движения. Отпустите для остановки. Всегда отпускайте рукоятку привода движения перед переключением скорости (передачи).
4. Правая рукоятка панели управления.
5. Рычаг отключения привода правого колеса. Прижмите рычаг к рукоятке для разблокировки вращения колеса и совершения поворота вправо.
6. Рукоятка поворота желоба. Вращайте рукоятку в левую или правую стороны, желоб поворачивается в нужном направлении.
7. Клавиша включения подогрева рукояток. Используйте подогрев рукояток при низких температурах.
8. Рычаг привода вращения шнека. Рычаг включения вращения шнека расположен на левой рукоятке, прижмите его к рукоятке для включения вращения шнека. Отпустите для прекращения вращения и выброса снега.
9. Левая рукоятка панели управления.
10. Рычаг механизма подъема гусеницы. Прижмите рычаг к рукоятке для регулировки положения заднего катка гусеницы.
11. Рычаг отключения привода левого колеса. Прижмите рычаг к рукоятке для разблокировки вращения колеса и совершения поворота влево.

КОМПЛЕКТАЦИЯ

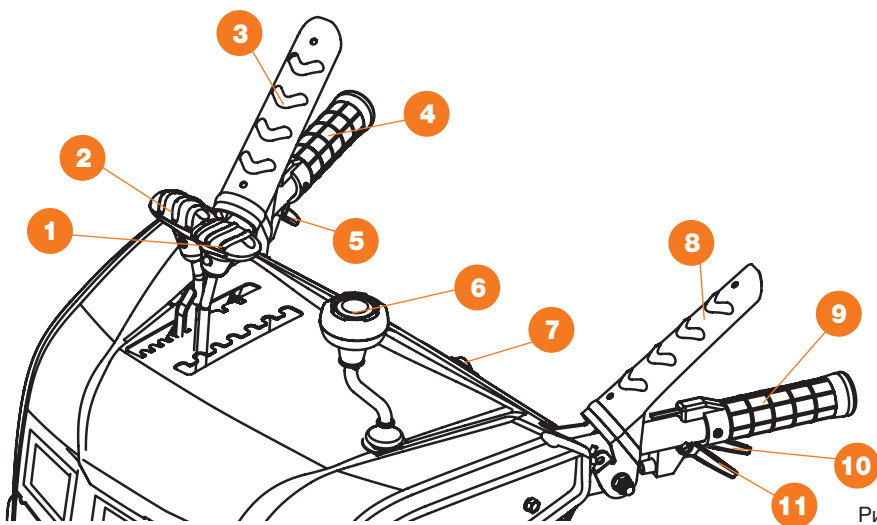

Рис. 4

1. Снегоуборщик
2. Панель управления с верхними рукоятками
3. Желоб снегоотбрасывателя
4. Аккумулятор и зарядное устройство (кроме **DAST 224**)

5. Штанга рычага выбора передач
6. Гарантийный талон
7. Руководство по эксплуатации
8. Набор крепежных элементов
9. Обрушители сугробов

ТЕХНИЧЕСКИЕ ХАРАКТЕРИСТИКИ

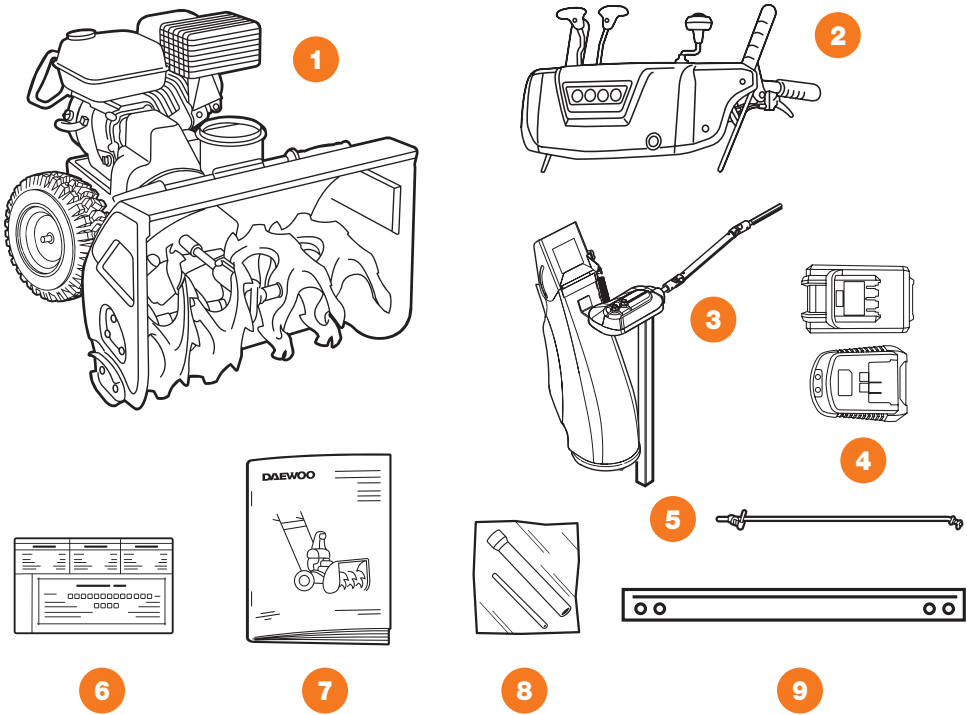
	DAST 224	DAST 330
Тип двигателя	4-х тактный бензиновый	4-х тактный бензиновый
Мощность, л.с.	7	11
Крутящий момент, Нм	—	26
Объем двигателя, см ³	220	310
Производитель двигателя	DAEWOO	DAEWOO
Модель двигателя	220 Winter	WXE 350
Стартер	ручной / электр. 230 В	ручной/ электр. аккумулятор.
Аккумулятор	—	•
Обороты двигателя, об/мин.	3600	3600
Емкость бака, л	3,2	5,2
Емкость картера, л	0,6	1,1
Фара	•	•
Ширина уборки снега, мм	605	760
Высота уборки снега, мм	520	520
Максимальная дальность выброса снега, м	13	13
Поворот желоба выброса, °	200	200
Подогрев ручек	•	•
Взаимная блокировка ручек	•	•
Обрушители сугробов	•	•
Колеса	4.80-8	6.50-8
Гусеницы	—	—
Количество скоростей	6 вперед.+2 назад.	6 вперед.+2 назад.
Габариты в упаковке (ДхШхВ), см	112x70x79	112x83,5x81
Вес нетто, кг	93	125

*Дальность выброса зависит от температуры и влажности снега.

DAST 427	DAST 427 EFI	DAST 430	DAST 430 EFI
4-х тактный бензиновый	4-х тактный бензиновый	4-х тактный бензиновый	4-х тактный бензиновый
9	10	11	13
19	22	26	29
260	260	310	310
DAEWOO	DAEWOO	DAEWOO	DAEWOO
WXE 300	WXE 300 EFI	WXE 350	WXE 350 EFI
ручной/электр. аккумуля.	ручной/электр. аккумуля.	ручной/электр. аккумуля.	ручной/электр. аккумуля.
•	•	•	•
3600	3600	3600	3600
4,2	4,2	5,2	5,2
0,6	0,6	1,1	1,1
•	•	•	•
680	680	760	760
520	520	520	520
13	13	13	13
200	200	200	200
•	•	•	•
•	•	•	•
•	•	•	•
—	—	—	—
•	•	•	•
6 вперед.+2 назад.	6 вперед.+2 назад.	6 вперед.+2 назад.	6 вперед.+2 назад.
112x78x79	112x78x79	112x83,5x81	112x83,5x81
110	110	125	125

СБОРКА ИЗДЕЛИЯ

В момент покупки снегоуборочная машина передается покупателю в картонной упаковке, внутри которой предусмотрены специальные защитные элементы, обеспечивающие целостность при её транспортировке.

Откройте верхние клапана коробки и осторожно извлеките снегоборщик и все комплектующие, проверьте комплектацию.

Сборку изделия производите в соответствии с иллюстрациями.



Рис. 5

УСТАНОВКА ПАНЕЛИ УПРАВЛЕНИЯ

- 1 Установите фигурные болты в нижнее отверстие нижней части рукоятки.
- 2 Расправьте все тросы и кабель отходящие от панели оператора, разблокируйте рычаги привода шнеков и хода.
- 3 Установите панель управления на нижнюю рукоятку
- 4 Слегка закрепите через нижнее отверстие фигурным болтом и барашковой гайкой.
- 5 Присоедините к рукояткам тросы привода вращения шнеков и движения.

ВНИМАНИЕ!

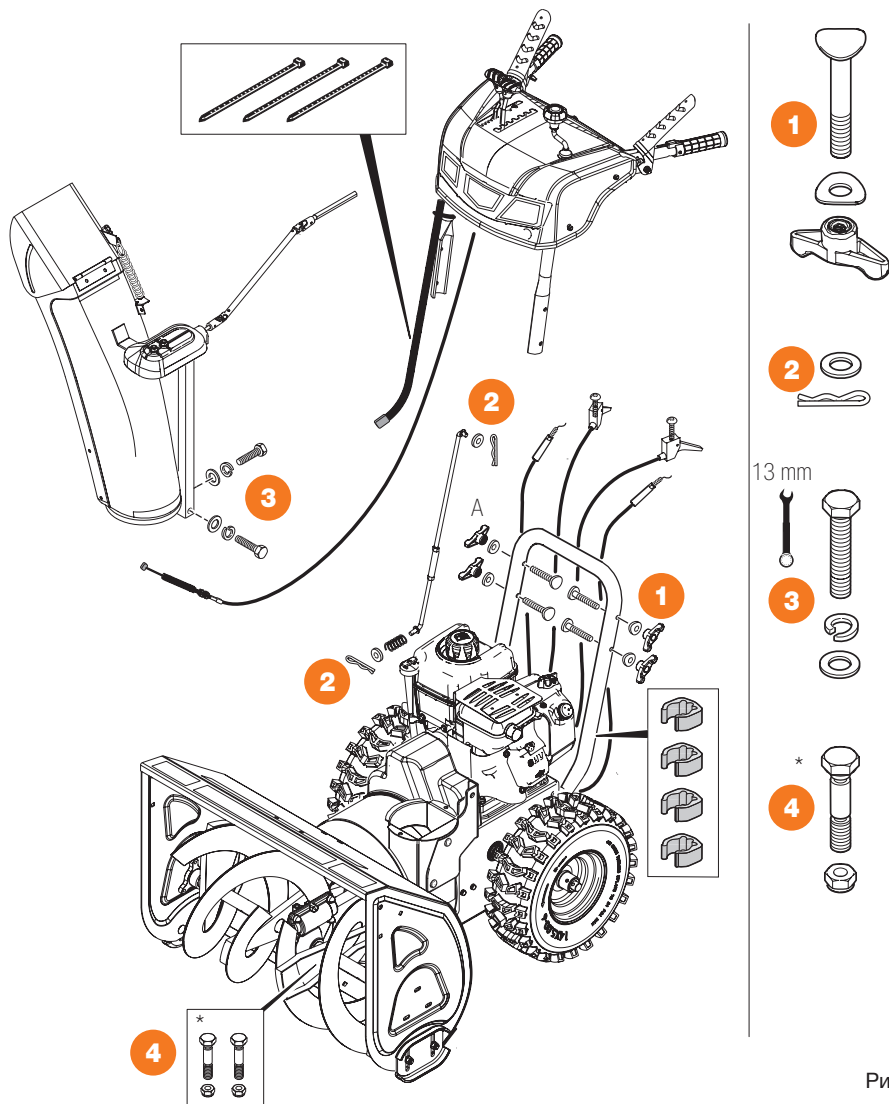
Левый трос привода шнеков должен проходить с внешней стороны левой рукоятки, правый трос привода хода – с внутренней стороны.



Рис. 6

- 6 Поднимите панель управления, совместите отверстия на верхней и нижней рукоятках.
- 7 Закрепите рукоятки фигурными болтами и барашковыми гайками.
- 8 Проверьте натяжение троса, он должен быть свободным но без провисания.

ВНИМАНИЕ!

Длина тросов отрегулирована заводом изготовителем и дополнительная регулировка не требуется. При установке тросов не откручивайте контрящие и регулировочные гайки.

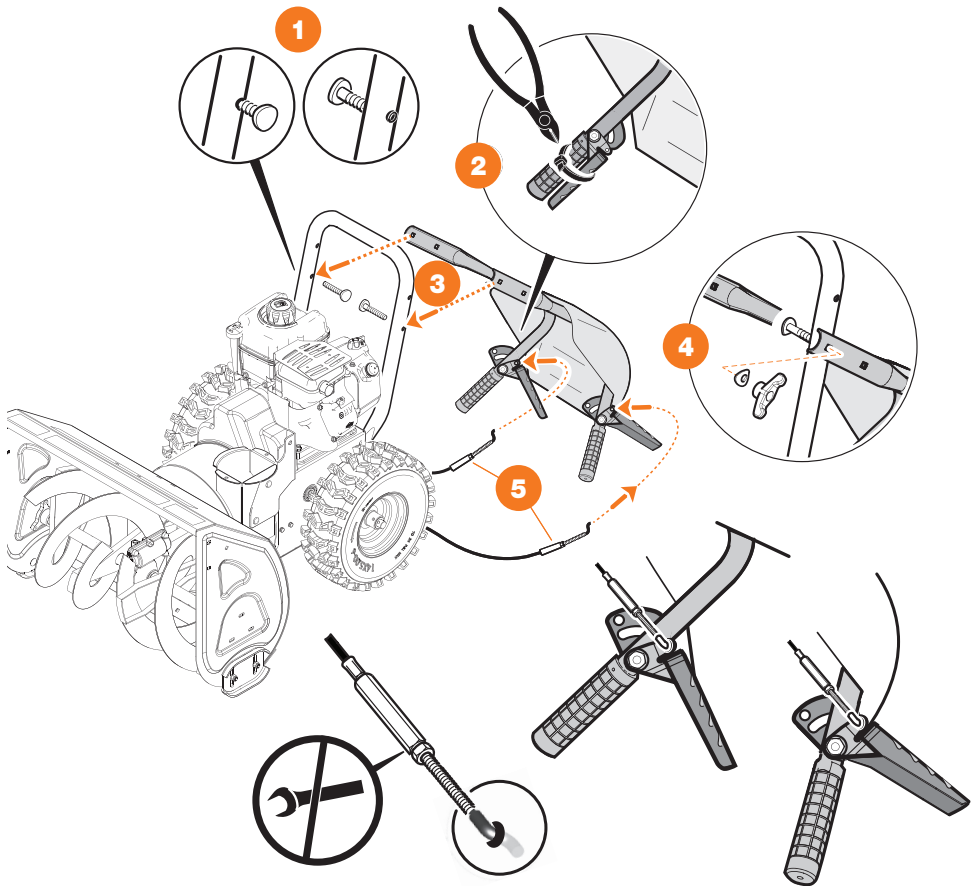

Рис. 7

УСТАНОВКА ЖЕЛОБА ВЫБРОСА СНЕГА

- 1 Проденьте вал поворота желоба в отверстие на панели оператора, таким образом, чтобы он вошел в зацепление с приводом управления.
- 2 Установите желоб на отверстие выброса снега корпуса снегоуборщика.
- 3, 4 Закрепите болтами с гроверной и плоской шайбой.
- 5 Затяжку производите ключом 13 мм с моментом 17 Н.м.

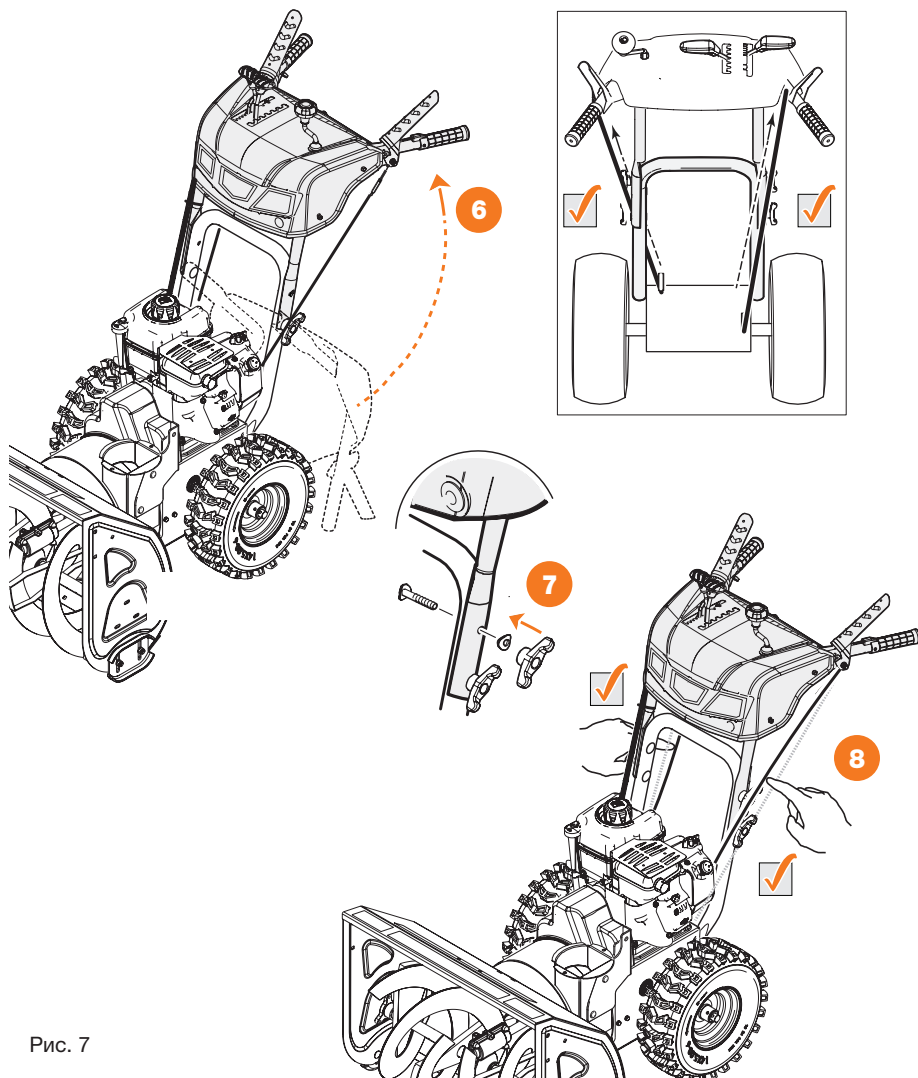

Рис. 8

- 6 Переведите рычаг регулировки дальности выброса снега в крайнее дальнее положение.
- 7 Поверните желоб в крайнее правое положение.
- 8 Проведите трос через проушину в нижней части двигателя
- 9 Наклоните дефлектор рукой в нижнее положение и вставьте кулачок троса в проушину дефлектора.
- 10 Ослабьте контрящую гайку регулировки троса, закрепите его в проушине желоба и отрегулируйте длину таким образом, чтобы дефлектор наклонялся и поднимался на всю длину своего хода. Затяните гайку ключом 10 мм.

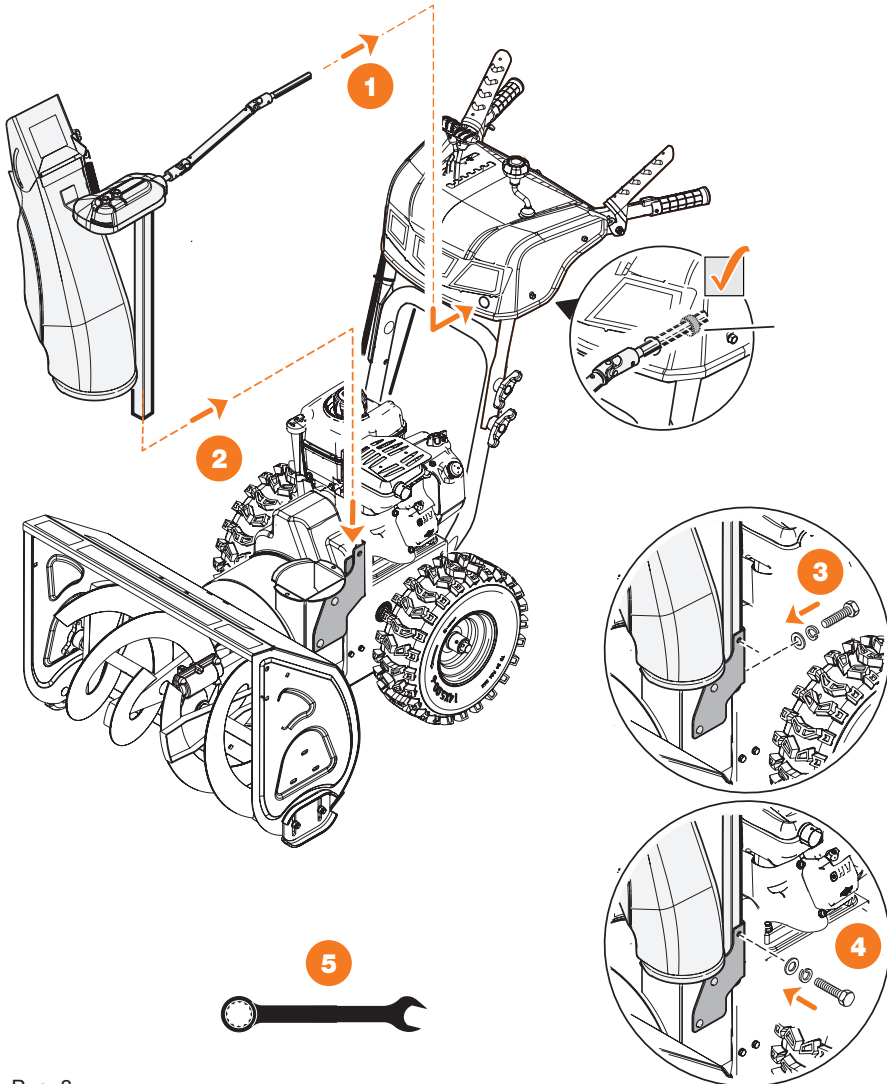

Рис. 9

УСТАНОВКА РЫЧАГОВ УПРАВЛЕНИЯ ПРИВОДОМ И ПОДЪЕМА ГУСЕНИЦЫ

- 1 Присоедините к нижней части правой рукоятки трос с рычагом отключения привода правого колеса. Используйте крепежный винт, установленный в рычаге.
- 2 Присоедините к нижней части левой рукоятки трос с рычагом отключения привода левого колеса и подъема гусеницы. Используйте крепежный винт, установленный в рычаге.
- 3, 4 Закрепите тросы на нижней рукоятке с помощью пластиковых клипс.

ВНИМАНИЕ!

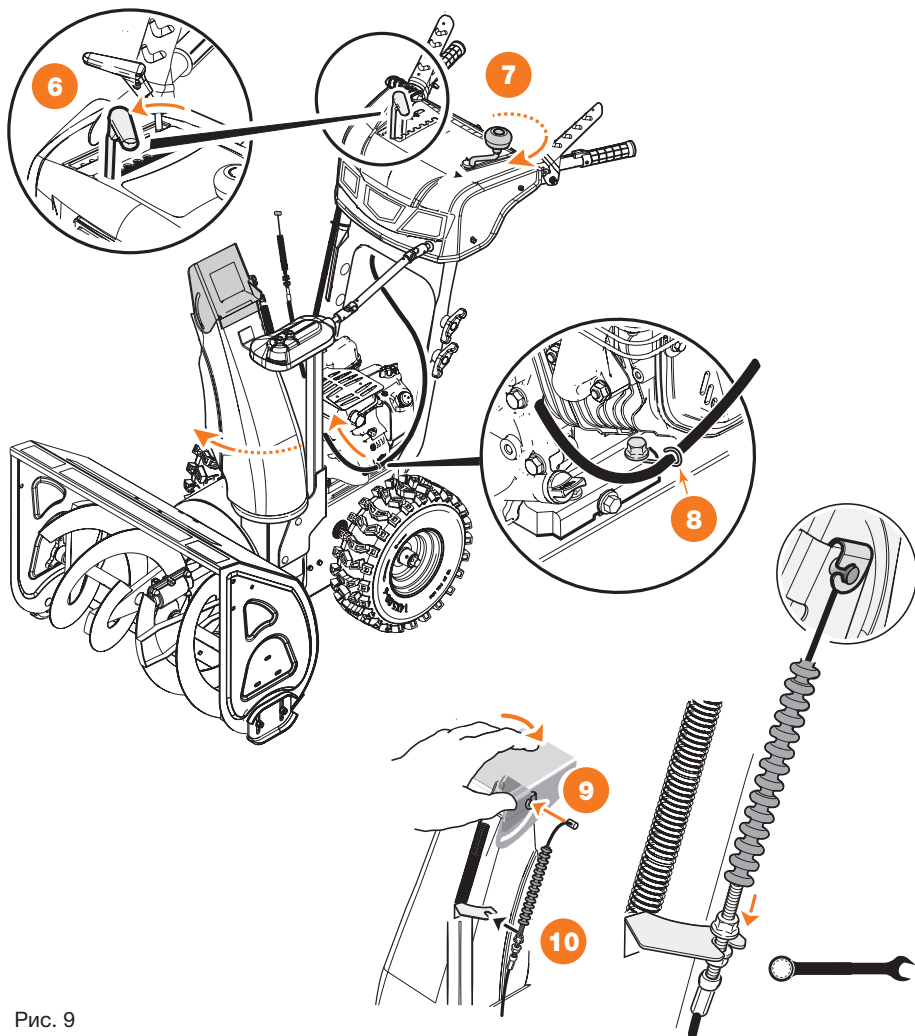
Пластиковые клипсы предназначены только для крепления тросов отключения приводов колес, не крепите ими другие тросы и кабели.



Рис. 10

ПОДКЛЮЧЕНИЕ ЭЛЕКТРООБОРУДОВАНИЯ

- 1 В зависимости от модификации снегоуборочной машины подключите клемму электропроводки панели управления к клемме двигателя, минусовой провод подсоедините к резьбовому соединению на двигателе и закрутите болтом.
- 2 Закрепите провод электропроводки пластиковыми хомутами. Будьте внимательны, не захватывайте хомутом тросы привода движения и отключения сцепления колес.

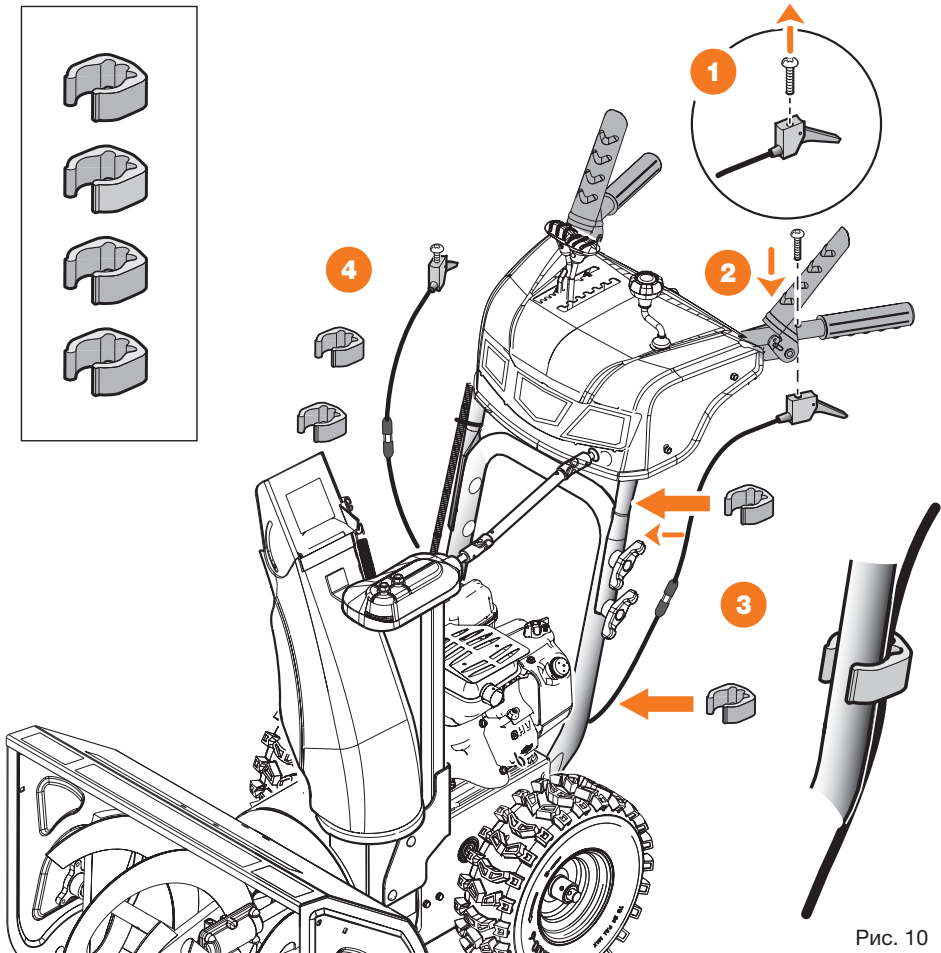

Рис. 11

УСТАНОВКА ШТАНГИ РЫЧАГА ВЫБОРА ПЕРЕДАЧ

- 1 Переведите рычаг выбора скорости и направления движения в положение 6.
- 2 Установите тягу верхней стороной в отверстие рычага и закрепите шайбой со шплинтом.
- 3 Наденьте пружину на нижнюю часть штанги, вставьте ее в отверстие кулисы переключения передач.
- 4 Закрепите шайбой и шплинтом.

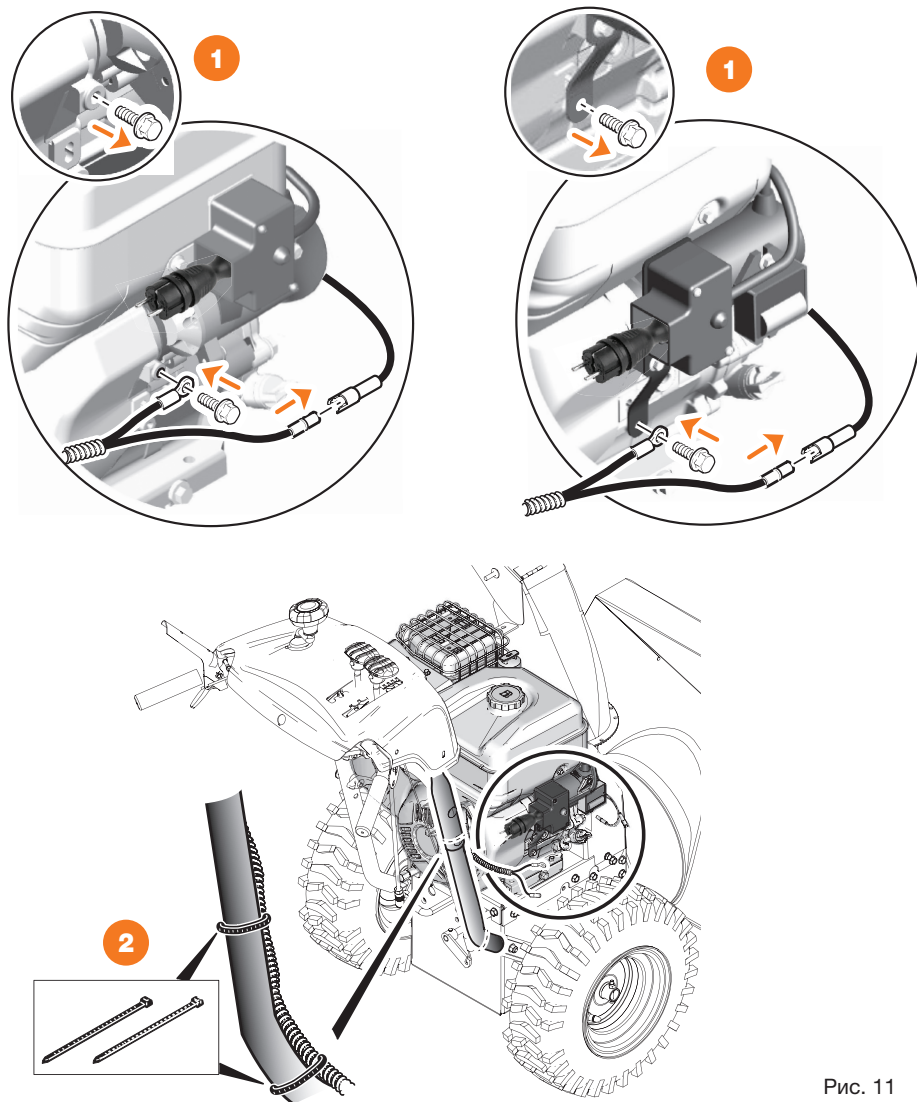

Рис. 12

ПОДГОТОВКА К РАБОТЕ

Перед первым использованием снегоборочной машины произведите регулировку высоты подрезного ножа. Подрезной нож предохраняет ковш от повреждений и предохраняет шнеки и крыльчатку от попадания посторонних предметов и их повреждения.

ВНИМАНИЕ!

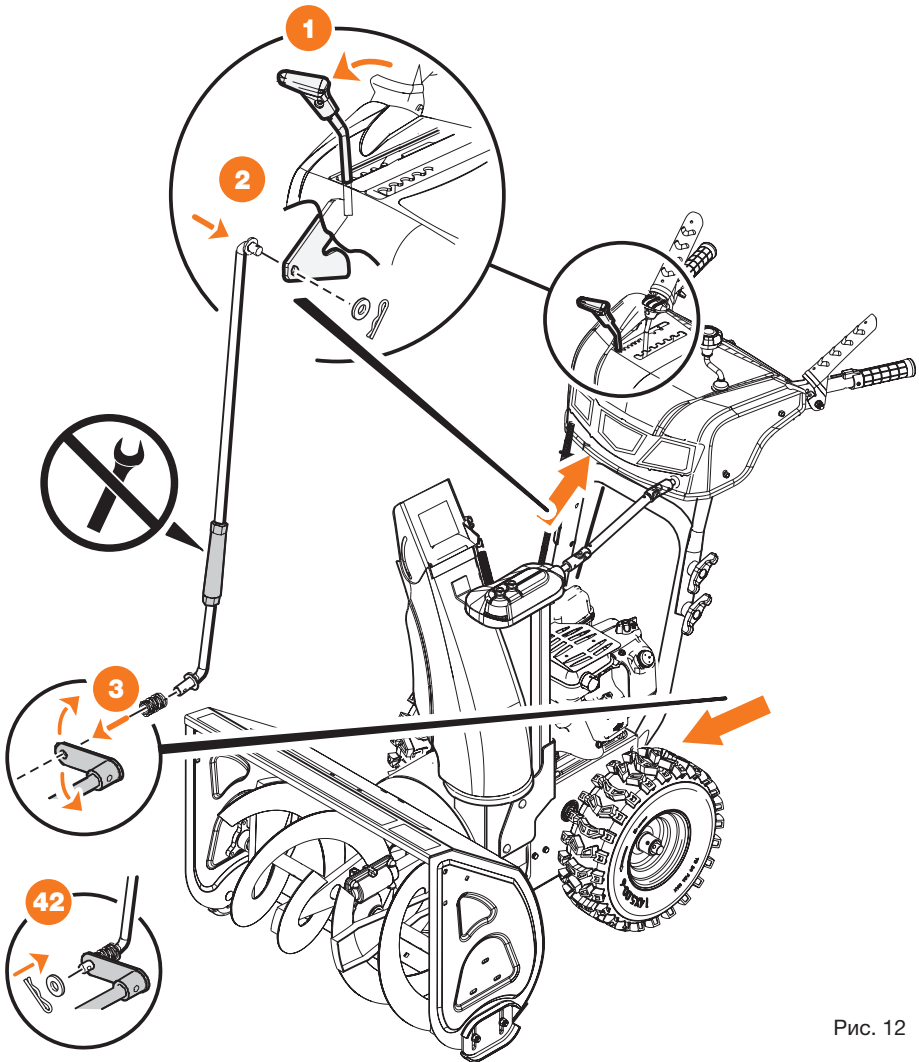
Для предотвращения преждевременного износа подрезного ножа или повреждения кожуха шнека следует всегда производить регулировку высоты положения лыж. Наличие повреждений на подрезном ноже может быть причиной в отказе гарантийного обслуживания.

Регулировка высоты подрезного ножа осуществляется опорными лыжами, расположенными на каждой боковой стороне ковша снегоборочной машины. Устанавливайте лыжи таким образом, чтобы подрезной нож находился на равном расстоянии от очищаемой поверхности по всей своей длине, для удобства настройки высоты используйте деревянный шаблон из доски или фанеры соответствующей толщины.

Для расчистки снега на дорогах и тротуарах с твердым ровным покрытием, установите лыжи в верхнее положение, так чтобы обеспечить зазор С от 5 до 10 мм между подрезным ножом и очищаемой поверхностью (Рис. 13).

Если очищаемая поверхность неровная, используйте среднее или нижнее положение лыж (Рис. 14).

ВНИМАНИЕ!

Запрещено использовать снегоборочную машину на гравийных дорогах, т. к. гравий может легко попасть в крыльчатку и быть отброшенным ею, став при этом причиной травм или повреждений машины и находящихся рядом людей и животных, а также различной собственности.



Рис. 13



Рис. 14

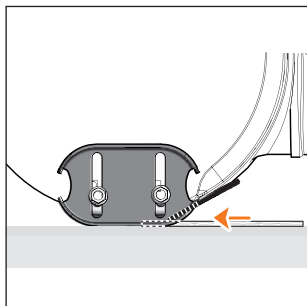

Рис. 15

Регулировка (Рис. 15):

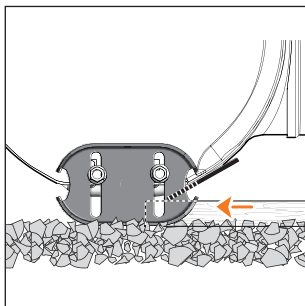
- Ослабьте четыре шестигранные гайки (по две с каждой стороны).
- Переместите опорные лыжи в необходимое положение.
- Убедитесь, что вся нижняя сторона опорных лыж плотно прилегает к очищаемой поверхности, для предотвращения неравномерного износа.
- Затяните гайки с моментом 17 Н.м

Опорные лыжи имеют две рабочие поверхности, когда одна из сторон изнашивается переверните их на 180°.

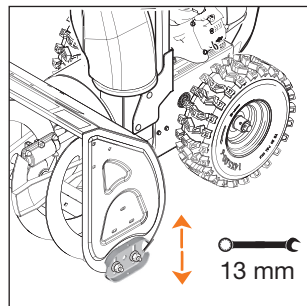
ПРОВЕРКА И ЗАПОЛНЕНИЕ КАРТЕРА ДВИГАТЕЛЯ МОТОРНЫМ МАСЛОМ

ВНИМАНИЕ!

Двигатель поставляется без масла. Перед запуском двигателя, обязательно залейте масло согласно инструкциям данного руководства. Двигатели проходят обязательную проверку на предприятии изготовителя, перед заправкой маслом слейте остатки проверочного масла из двигателя.

- Разместите снегоуборщик на горизонтальной твердой поверхности.
- Отверните крышку маслозаливной горловины, достаньте щуп (Рис. 16).
- Залейте масло по нижний край заливной горловины.
- Протрите щуп тканью и вставьте обратно в отверстие, не заворачивая по резьбе.
- Снова достаньте щуп – на нем останется метка уровня масла.
- Если уровень масла меньше нижней линии (L) на щупе, добавьте масло до верхней линии (H).
- Вставьте и закрутите на место крышку.

Запрещается запускать и использовать двигатель без масла в картере двигателя или с низким уровнем моторного масла, а также с неподходящим, некачественным или отработанным маслом. Это может привести к его поломке, которая не попадает под условия гарантийного обслуживания!

Рекомендованные к использованию полусинтетические моторные масла **DAEWOO**:

ECOLOGIC DWO 500 API SJ/CF SAE 5W30, ECOLOGIC DWO 600 API SJ/CF SAE 5W40



Рис. 16

ВНИМАНИЕ!

Запрещается смешивать масла различной вязкости и различных марок.

ВНИМАНИЕ!

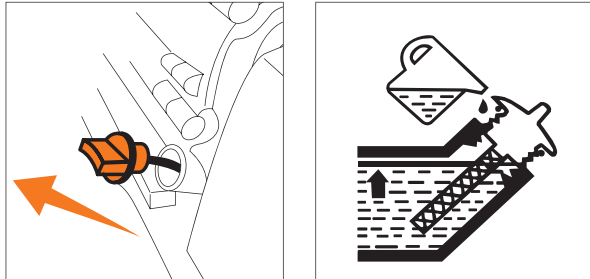
Перед каждым запуском двигателя проверяйте уровень масла в двигателе! Регулярный контроль уровня масла – ответственность оператора, осуществляющего эксплуатацию двигателя.

ЗАПРАВКА ТОПЛИВНОГО БАКА

- При низком уровне топлива долейте его до установленного уровня 2. После заправки топливного бака надёжно затяните пробку заправочной горловины 1 (Рис. 17).
- Используйте только чистый, свежий не этилированный бензин **AI-92** с октановым числом 92. Запрещена заправка двигателя двухтактной бензозасляной смесью.



Рис. 17

В случае если топливо пролилось, уберите изделие от места его разлива. Избегайте источников образования искр, пока пары бензина полностью не выветрятся. Протрите насухо пролитое топливо или масло. Не храните топливо и не заполняйте бензобак вблизи открытого пламени.

ВНИМАНИЕ!

Топливо в процессе хранения впитывает влагу, что может повредить топливную систему двигателя. Заполняйте бензобак из расчета использования топлива в течение 30 дней. Перед длительным хранением (более 30 дней) необходимо опустошить топливную систему. Дополнительная информация по хранению приведена в разделе Хранение.

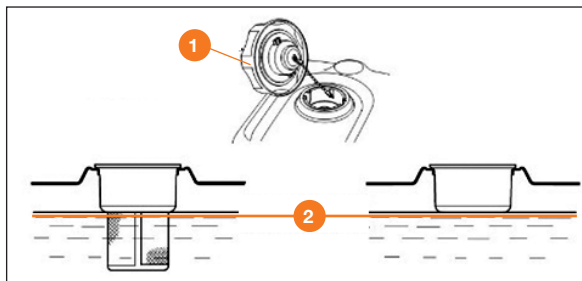
ИСПОЛЬЗОВАНИЕ ИЗДЕЛИЯ

В данном Руководстве описан процесс запуска двигателей с карбюратором и инжектором.

ЗАПУСК ДВИГАТЕЛЯ С КАРБЮРАТОРОМ

- Откройте топливный кран.
- Переведите рычаг регулировки оборотов в положение «MAX».
- Закройте воздушную заслонку карбюратора.
- Переведите ключ запуска в положение «Пуск».
- Прокатайте топливо нажатием на насос (праймер) три - пять раз.

Запустите двигатель, используя ручной стартер.

- Плавно вытяните рукоятку стартера на 5-10 см, пока не почувствуете сопротивление затем плавным, но быстрым движением вытяните стартер.
- Не отпускайте резко рукоятку стартера, медленно верните её в исходное положение, придерживая рукой.
- При необходимости повторите попытку запуска.
- После нескольких попыток двигатель запустится.

Запуск двигателя электростартером, от аккумулятора.

- Откройте крышку отсека для аккумулятора.
- Установите аккумулятор, убедитесь в верном расположении аккумулятора и закройте крышку.
- Нажмите кнопку запуска и удерживайте ее до момента пуска двигателя, не удерживайте кнопку нажатой более 5 секунд, если двигатель не запустился, отпустите кнопку, подождите 5-10 секунд и повторите процесс запуска.

Запуск двигателя от электростартера 230 В.

- Подключите сетевой шнур удлинителя к розетке электрического стартера
- Нажмите красную кнопку запуска на корпусе электрического стартера и удерживайте ее до момента запуска двигателя, не удерживайте кнопку нажатой более 5 секунд, если двигатель не запустился, отпустите кнопку, подождите 5-10 секунд и повторите процесс запуска.

После запуска прогрейте двигатель, дайте ему поработать некоторое время (30-40 сек). После прогрева, откройте воздушную заслонку.

ВНИМАНИЕ!

Не допускайте продолжительной работы двигателя при закрытой воздушной заслонке карбюратора. Продолжительная работа двигателя после прогрева при избыточно обогащенной топливной смеси приводит к закоксувке свечи зажигания и камеры сгорания. Данная поломка не является гарантийным случаем.

ЗАПУСК ДВИГАТЕЛЯ С ИНЖЕКТОРОМ (МОДЕЛИ С ИНДЕКСОМ EFI)

Переведите рычаг регулировки оборотов в положение «**MIN**».

Переведите ключ запуска в положение «**Пуск**».

Запустите двигатель, используя ручной стартер.

- Плавно вытяните рукоятку стартера на 5-10 см, пока не почувствуете сопротивление затем плавным, но быстрым движением вытяните стартер.
- Не отпускайте резко рукоятку стартера, медленно верните её в исходное положение, придерживая рукой.
- При необходимости повторите попытку запуска.
- После нескольких попыток двигатель запустится.

Запуск двигателя электростартером

- Откройте крышку отсека для аккумулятора.
- Установите аккумулятор, убедитесь в верном расположении аккумулятора и закройте крышку.
- Нажмите кнопку запуска и удерживайте ее до момента пуска двигателя, не удерживайте кнопку нажатой более 5 секунд, если двигатель не запустился, отпустите кнопку, подождите 5-10 секунд и повторите процесс запуска.
- После запуска прогрейте двигатель и переведите рычаг регулировки оборотов в положение «**MAX**».

ОСТАНОВКА ДВИГАТЕЛЯ

Остановку двигателя в штатном режиме производите в следующем порядке:

- Остановите вращение шнеков и движение снегоуборочной машины.
- Переведите рычаг оборотов двигателя в среднее положение, дайте двигателю поработать на холостых оборотах 10-15 секунд.
- Переведите рычаг оборотов в положение «Мин» или «**STOP**»
- Переведите кнопку запуска в положение «**ВЫКЛ**».
- Закройте топливный кран. (Для моделей с карбюратором). Не оставляйте топливный кран открытым во время хранения и транспортировки.

ИСПОЛЬЗОВАНИЕ СНЕГОУБОРОЧНОЙ МАШИНЫ

Каждый раз перед использованием снегоуборочной машины необходимо произвести следующие операции:

- Убедитесь, что оборудование очищено от грязи, снега и льда. Очистите внутреннюю поверхность ковша, крыльчатки и желоба выброса, обязательно уберите остатки снега и льда из зоны крыльчатки, иначе возможно заклинивание крыльчатки и выход из строя ремня привода шнеков.
- Проверьте органы управления.
- Проверьте топливный шланг, пробки заливных горловин, масляный картер и топливный бак, в случае обнаружения утечки немедленно устраните до начала работы.
- Проверьте уровень масла в двигателе и долейте при необходимости.
- Проверьте уровень топлива и долейте при необходимости.
- Проверьте давление в шинах на моделях с надувными шинами. Не превышайте максимальное давление, указанное на боковой стороне шины.

ВНИМАНИЕ!

В процессе работы на снегоуборочной машине возможно ослабление крепежных элементов, своевременно производите их проверку и затяжку, в случае повреждений вызванных ослаблением крепежных элементов возможно в отказе гарантийного обслуживания.

- Проверьте крепления всех резьбовых соединений, при необходимости произведите затяжку.
- Внимательно осмотрите территорию перед проведением работ, определите направление и дальность выброса снега.
- Для расчистки тяжелого снега используйте более низкую передачу, а для расчистки легкого снега и перемещения снегоуборочной машины – более высокую передачу. Следите за вращением колес, если колеса начинают пробуксовывать, прекратите движение, но при этом сохраняйте вращение шнека, добейтесь полной очистки снегоотбрасывающего желоба и ковша от снежной массы, а затем продолжайте движение.
- До полного ознакомления с управлением и приобретения необходимых навыков использования рекомендуется выполнять работу на низких передачах.

ВНИМАНИЕ!

Запрещается чистить забившийся желоб руками. Перед проведением очистки остановите двигатель и оставайтесь за рукоятками до тех пор, пока все движущиеся части не остановятся.

- В процессе работы в случае затруднений выброса снега, произведите прочистку желоба.
- Приспособление для очистки желоба (лопатка) закреплено на верхней части ковша с помощью зажимов, по окончании очистки убедитесь, что желоб для выброса снега направлен в безопасное место (в направлении выброса отсутствуют транспортные средства, здания, люди или другие объекты). Запустите двигатель, на несколько секунд задействуйте управление шнеком для очистки шнека и желоба от оставшегося снега и льда.
- Всегда проводите работы по уборке снега на полных оборотах двигателя, запрещена продолжительная работа на низких оборотах, двигатель перегревается и может выйти из строя, что не покрывается гарантией производителя.

РЕГУЛИРОВКА ГУСЕНИЦЫ

Изменение положения катка гусеницы позволяет облегчить разворот гусеничной снегоуборочной машины благодаря изменению пятна контакта с поверхностью.

- Зажмите на рычаг управления подъёмом гусеницы и слегка наклоните машину на себя, опустите рычаг и верните машину в горизонтальное положение. Катки останутся в поднятом положении предоставляя маневренность колес.
- Для опускания катков необходимо зажать рычаг и слегка приподнять машину для полного опускания катков.

ИСПОЛЬЗОВАНИЕ ОБРУШТЕЛЕЙ СУГРОБОВ

Снегоуборочные машины оборудованы системой обрушения сугробов, используйте её, когда высота снежного покрова превышает 50 см. Обрушители 1 устанавливаются с обеих сторон

ковша, представляют собой два металлических ножа, которые подрезают сугробы сбоку перед снегоуборочной машиной. Обрушители сугробов существенно увеличивают производительность и эффективность уборки высоких снежных заносов.

Присоедините боковые ножи к корпусу ковша, установите требуемую высоту и зафиксируйте их крепежом.

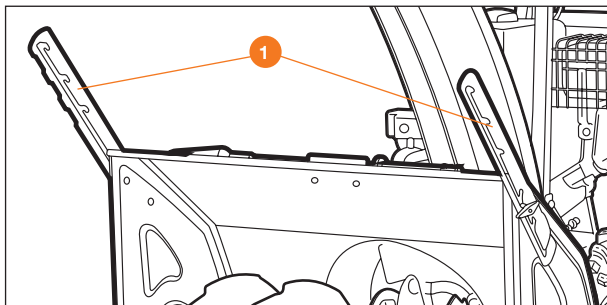

ВОЗМОЖНЫЕ НЕИСПРАВНОСТИ И МЕТОДЫ ИХ УСТРАНЕНИЯ

Неисправность	Возможная причина	Устранение неисправности
Стартер работает, но двигатель не запускается	Зажигание двигателя выключено	Включите зажигание, вставьте ключ безопасности
	Топливный кран в положении Close (закрыто)	Поверните топливный кран в положение Open (открыто)
	Рычаг регулировки оборотов двигателя в положении Мин	Переведите рычаг в положение Max
	Воздушная заслонка в открытом положении	Закройте воздушную заслонку
	Наконечник свечи зажигания надет не плотно	Наденьте плотно наконечник свечи зажигания
	Неисправна свеча зажигания	Замените свечу зажигания
Двигатель развивает недостаточную мощность	Высокая скорость передвижения вызывает чрезмерную нагрузку на двигатель	Уменьшите скорость движения, включите пониженную передачу
	Мокрый глубокий снег вызывает чрезмерную нагрузку на двигатель	Уменьшите объем захвата снега ковшем снегоуборочной машины
	Затруднен проход снега через отводящий желоб	Прочистите отводящий желоб
	Рычаг регулировки оборотов двигателя не в максимальном положении	Переведите рычаг в положение Max
	Неправильный зазор или отложения между электродами свечи зажигания	Очистите свечу зажигания, отрегулируйте зазор между электродами
	Воздушная заслонка в закрытом положении	Откройте воздушную заслонку
Двигатель работает, но снегоуборщик не выполняет свои функции	Топливо старое или низкого качества	Замените топливо
	Разрушены срезные болты	Замените срезные болты
	Не нажат рычаг включения привода шнека	Прижмите рычаг включения привода шнека к рукоятке панели оператора
Снег не отбрасывается должным образом	Износился, разорвался или слетел со шкивов приводной ремень	Обратитесь в авторизованный сервисный центр
	Затруднен проход снега через отводящий желоб	Прочистите отводящий желоб
	Посторонние предметы не дают вращаться шнеку	Удалите посторонние предметы
	Приводной ремень шнека недостаточно натянут	Проведите регулировку натяжения приводного ремня
	Слишком широкий захват ковша для мокрого, глубокого снега	Уменьшите объем захвата снега ковшем снегоуборочной машины.
Двигатель останавливается при включении рычага привода шнека	Снегоуборочная машина движется слишком быстро для данных условий	Уменьшите скорость движения, включите пониженную передачу
	Затруднен проход снега через отводящий желоб	Прочистите отводящий желоб и кожух шнека
	Посторонний предмет не дает вращаться шнеку	Уберите посторонние предметы
	Крыльчатка примерзла	Очистите зону вращения крыльчатки и шнека от льда и снега

РЕГЛАМЕНТ ОБСЛУЖИВАНИЯ СНЕГОУБОРОЧНЫХ МАШИН

ПЕРИОДИЧНОСТЬ ТЕХНИЧЕСКОГО ОБСЛУЖИВАНИЯ (временной интервал или часы работы, в зависимости от того, что наступит раньше)	Действия	При каждом использовании	По окончании первого месяца или через первые 20 часов работы	Каждый месяц или 50 часов работы	Каждый год или 100 часов работы	Каждые два года или 300 часов работы
Моторное масло	Проверка уровня	X				
	Замена		X	X**		
Свеча зажигания	Проверка-регулировка			X		
	Замена				X	
Обороты двигателя*	Проверка-регулировка				X	
Тепловые зазоры клапанов*	Проверка-регулировка				X	
Камера сгорания*	Очистка					X
Топливный бак	Очистка				X	
Топливопровод	Проверка (осмотр)	X				
	Замена*					X
Масло/смазка в редукторе	Проверка (осмотр)	X				
	Замена*				X	
Ремни привода шнеков и хода	Проверка-регулировка		X	X		
	Замена*				X	
Ролик натяжения ремня	Проверка (осмотр)		X		X	
Тросы	Проверка	X				
	Регулировка		X	X		
Шнек, срезные болты	Проверка (осмотр)	X				
Пневматические колеса (для моделей с пневматическими колесами)	Проверка давления	X				

* Рекомендуется обращаться в авторизованный сервисный центр **DAEWOO**.

** **ВНИМАНИЕ!!!** Интервалы между проверками и техническим обслуживанием сокращаются при эксплуатации в условиях повышенной запыленности. Несоблюдение периодичности технического обслуживания может привести к поломке двигателя, что не будет являться гарантийным случаем.

РАБОТЫ ПО ТЕХОБСЛУЖИВАНИЮ

Работы по техническому обслуживанию проводите регулярно, согласно регламенту. Если пользователь не может выполнять эти работы по техобслуживанию самостоятельно, то следует обратиться в авторизованный сервисный центр для оформления заказа на выполнение тре-

буемых работ. Производитель не несет ответственности в случае ущерба из-за повреждений вследствие невыполненных работ по техобслуживанию.

К таким повреждениям относятся:

- Коррозийные повреждения и другие последствия неправильного хранения.
- Повреждения и последствия в результате применения неоригинальных запасных частей и комплектующих.
- Повреждения, вызванные ремонтом не-уполномоченными сервисным центром.

ПРОВЕРКА И ЗАМЕНА МАСЛА

Перед проверкой уровня моторного масла установите изделие на ровную твердую горизонтальную поверхность.

Первую замену масла произведите после 20 часов работы. Последующую замену производите через 50 часов или раз в год, в зависимости от того, что наступит ранее, рекомендуется производить замену масла ежегодно перед началом сезона использования на прогревом двигателе.

Используйте только масло для 4-х тактных двигателей. В соответствии с вашей моделью двигателя см. рис. 19 или рис. 20.

- Убедитесь, что двигатель выключен ①.
- Откройте заливную горловину ⑤.
- Удалите пробку сливного отверстия ② (Рис. 21).
- Полностью слейте масло в приготовленную заранее емкость.
- Установите пробку сливного отверстия ②.
- Залейте новое масло по верхнюю метку щупа (емкость картера каждой модели указана в разделе Технические характеристики).
- Для проверки уровня масла отвинтите крышку щупа заливной горловины ⑤, протрите щуп и опустите его в заливную горловину, крышку не закручивайте, затем извлеките его, поддерживайте уровень масла по верхней отметке щупа.



Рис. 19



Рис. 20

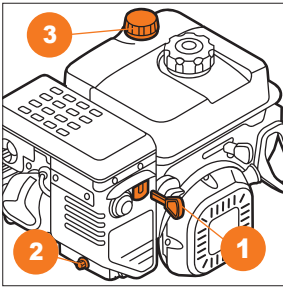

Рис. 21

СВЕЧА ЗАЖИГАНИЯ

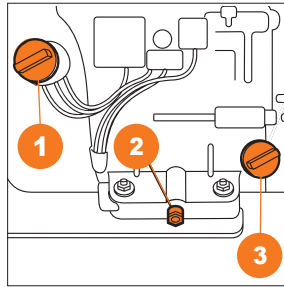
Производите своевременно проверку или замену свечи зажигания, используйте только рекомендованные производителем свечи зажигания.

Рекомендуемые свечи зажигания обеспечивают оптимальный тепловой режим для соответствующей рабочей температуры двигателя.

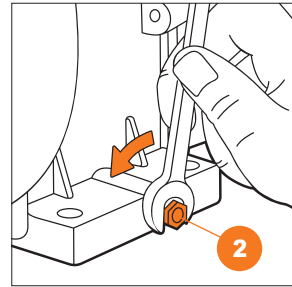
ВНИМАНИЕ

Несоответствующая свеча зажигания может стать причиной повреждения двигателя. Неплотно установленная на место свеча зажигания может привести к перегреву двигателя и его повреждению. Чрезмерная затяжка свечи зажигания может привести к повреждению резьбы в корпусе головки цилиндра.

1. Снимите высоковольтный колпачок **2** свечи зажигания **1** (Рис. 22).
2. Выверните свечу зажигания **1** при помощи свечного ключа.
3. Проверьте свечу зажигания, замените, если она повреждена, если уплотнительная шайба в плохом состоянии или изношен электрод.



Рис. 22

4. Очистите свечу зажигания от нагара металлической щеткой, измерьте зазор между электродами при помощи плоского шупа. При необходимости откорректируйте зазор, осторожно подгибая боковой электрод **3**. Зазор должен быть в пределах: 0,7-0,8 мм.
5. Аккуратно установите свечу зажигания на место, закручивая вручную, для исключения закручивания наперекос. После того, как свеча посажена на место, затяните её свечным ключом до сжатия уплотнительной шайбы моментом 12,5 N/m.

ЖЕЛОБ ВЫБРОСА СНЕГА

Регулярно производите смазку редуктора поворотного механизма желоба выброса снега, используйте смазку на литиевой основе EP-2.

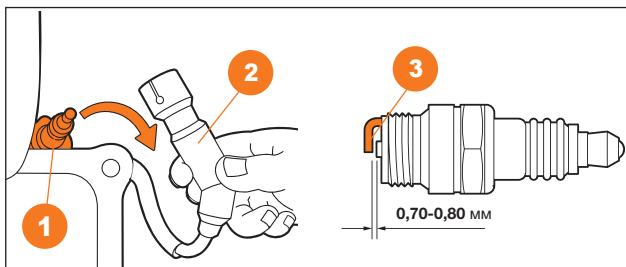
СРЕЗНЫЕ ШТИФТЫ

- Для безопасной работы на снегоуборщике шнеки закреплены к валу через систему срезных болтов (Рис. 23).
- В случае с заклинивания шнека ледяным затвором или посторонним предметом болты срезаются и шнеки прекращают вращаться, предохраняя редуктор и трансмиссию снегоуборщика от поломок. Ежегодно проверяйте срезные болты и производите их замену в случае необходимости.



Рис. 23

ВНИМАНИЕ

Запрещено заменять срезные штифты полнотельными болтами, возможно повреждение редуктора и трансмиссии, что не будет покрываться гарантийным обслуживанием.

РЕДУКТОР

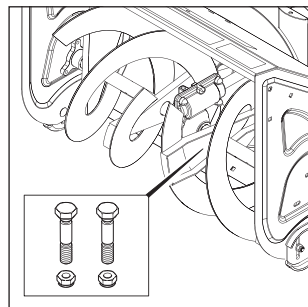
- Редуктор шнеков и щетки машины заполнен консистентной смазкой EP-2.
- Для полной замены смазки обратитесь в авторизованный сервисный центр.
- Во время обслуживания редуктора самостоятельно, снимите заглушку или открутите болт-заглушку **1**, добавьте 30-50 гр. консистентной смазки и установите заглушку на место (Рис. 24).



Рис. 24

РЕГУЛИРОВКА СИСТЕМЫ УПРАВЛЕНИЯ ШНЕКОМ

ВНИМАНИЕ

Для увеличения срока использования двигателя не нажимайте одновременно рычаг привода колес и рычаг привода шнеков, так как в этом случае создается пиковая нагрузка на двигатель.

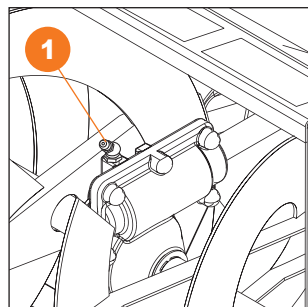
Нажмите на рычаг привода шнека по направлению к ручке управления, шнек начнет вращение и можно начинать расчистку снега. Для отключения шнека отпустите рычаг.

При выключенном положении рычага трос должен находиться в свободном состоянии, но без провисания. Шнеки начинают вращение при нажатии на рычаг 1/3 от его полного хода. В случае необходимости следует отрегулировать натяжение тросов.

Регулировка натяжения тросов:

- Ослабьте контргайки на стяжной регулировочной муфте троса.
- Поворачивайте муфту и добейтесь начала вращения шнеков при нажатии на 1/3 рычага привода.
- Затяните контргайки.
- В случае если шнеки на снегоборочной машине не вращаются или перестают вращаться под нагрузкой, а регулировка натяжения троса не дает результата, необходимо произвести натяжение приводного ремня при помощи прижимного ролика
- Отверните 2 болта, крепящих пластиковый кожух в передней части двигателя, и снимите его.
- Ослабьте гайку ①, крепления ролика натяжения ремня.
- Переместите ролик ② в сторону ремня, но не допускайте его касания и затяните гайку.
- В рабочем (нажатом) положении ремень не должен прогибаться более, чем на 3-4 мм.
- По окончании работ установите пластиковый кожух на место.



Рис. 25



Рис. 26

Перед запуском снегоборщика проверьте ковш и крыльчатку выброса снега на наличие посторонних предметов или льда. Всегда очищайте ковш от остатков снега и не допускайте его обмерзания.

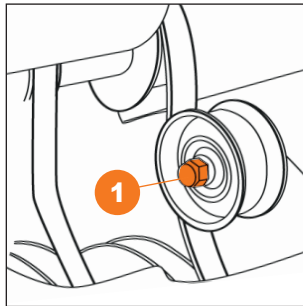
ВНИМАНИЕ

Каждый раз по окончании использования снегоборочной машины очистите механизмы шнека, крыльчатки и поворотного желоба. Не выполнение данной рекомендации приводит к обледенению и последующей поломке трансмиссии снегоборщика, что не покрывается гарантией производителя.

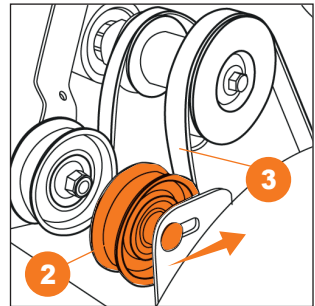
ХРАНЕНИЕ И ТРАНСПОРТИРОВКА

ХРАНЕНИЕ

Оборудование необходимо хранить в упаковке производителя в закрытых или других помещениях с естественной вентиляцией без искусственно регулируемых климатических условий, где колебания температуры и влажности воздуха существенно меньше, чем на открытом пространстве, расположенные в макроклиматических районах с умеренным и холодным климатом. Не допускается в процессе хранения переворачивать, класть набор и наклонять изделие более чем на 20 градусов от горизонтали, хранить в одном помещении с химически активными веществами.

При длительном хранении необходимо произвести консервацию:

- Слейте бензин из топливного бака, удалите топливо из поплавковой камеры карбюратора путем слива его из сливной пробки отстойника;
- Промойте и протрите насухо все окрашенные поверхности. Неокрашенные металлические поверхности обработайте моторным маслом;
- Выкрутите свечу зажигания и налейте 5-10 мл. моторного масла в цилиндр. Проверните стартер несколько раз, чтобы масло распространилось по внутренней поверхности цилиндра;
- Потяните рукоятку стартера до появления сопротивления. При этом клапаны закроются, что защитит двигатель от внутренней коррозии;
- Установите свечу зажигания на место, не присоединяйте высоковольтный колпачок.

ТРАНСПОРТИРОВКА

- Слейте топливо и моторное масло перед транспортировкой. Допускается транспортировать продукцию любым видом закрытого транспорта в упаковке производителя или без нее, с сохранением изделия от механических повреждений, атмосферных осадков, воздействия химически-активных веществ и обязательным соблюдением мер предосторожности при перевозке хрупких грузов.
- При проведении разгрузочно-погрузочных работ не допускается использование любого вида техники, работающей по принципу зажима упаковки.
- Не допускается в процессе транспортировки переворачивать, класть набор и наклонять изделие более чем на 20 градусов от горизонтали, транспортировать совместно с химически активными веществами.

СРОК СЛУЖБЫ И УТИЛИЗАЦИЯ УСТРОЙСТВА

СРОК СЛУЖБЫ

При выполнении требований Руководства по эксплуатации срок службы изделия составляет **5 лет** с даты продажи. Если дата продажи не указана, срок службы исчисляется с даты выпуска.

УТИЛИЗАЦИЯ УСТРОЙСТВА

По окончании срока службы не выбрасывайте технику с бытовыми отходами! Отслуживший срок инструмент должен утилизироваться в соответствии с Распоряжением Правительства РФ от 31.12.2020 N 3721-р «Об утверждении перечней товаров, упаковки товаров, подлежащих утилизации после утраты ими потребительских свойств».

КРИТЕРИИ ПРЕДЕЛЬНОГО СОСТОЯНИЯ

Критериями предельного состояния изделия являются состояния, при которых его дальнейшая эксплуатация недопустима или экономически нецелесообразна. Например, чрезмерный износ, коррозия, деформация, старение или разрушение узлов и деталей или их совокупность при невозможности их устранения в условиях авторизованных сервисных центров оригинальными деталями, или экономическая нецелесообразность проведения ремонта.

ГАРАНТИЙНЫЕ ОБЯЗАТЕЛЬСТВА

Основной гарантийный срок на изделие составляет **12 месяцев** со дня продажи. В течение гарантийного срока устраняются бесплатно неисправности, возникшие из-за применения некачественного материала при производстве и дефекты сборки, допущенные по вине производителя. Гарантия вступает в силу только при правильном заполнении гарантийного талона. Изделие принимается в ремонт в чистом виде и полной комплектности.

ДОПОЛНИТЕЛЬНАЯ ГАРАНТИЯ XXL

Производитель предоставляет Дополнительную гарантию - **24 месяца** на изделие с даты окончания основного гарантийного срока.

Программа гарантии **DAEWOO XXL** позволяет расширить срок бесплатного гарантийного обслуживания при соблюдении следующих условий:



1 Убедитесь, что продавец заполнил гарантийный талон и указал дату продажи



2 Не позднее 30 дней с момента покупки зайдите на официальный сайт DAEWOO Power Products



3 Заполните простую форму и активируйте серийный номер изделия



4 Получите Сертификат на расширенное гарантийное обслуживание DAEWOO XXL на свой электронный адрес



5 Регулярно проходите техническое обслуживание в любом авторизованном сервисном центре*



6 Соблюдайте все требования и рекомендации по эксплуатации изделия, указанных в Руководстве пользователя

*при прохождении планового технического обслуживания (далее «ТО») в авторизованном сервисном центре необходимо получить соответствующую отметку в гарантийном талоне. График ТО и перечень работ указаны в Руководстве пользователя каждого Изделия, а также на веб-сайте в сети Интернет по адресу: www.daewoo-power.ru

При невыполнении любого из выше указанных требований считается, что Дополнительная гарантия не установлена. Дополнительная гарантия не распространяется на отдельные детали, комплектующие, расходные материалы, дефекты и случаи, на которые не установлен основной гарантийный период.

УСЛОВИЯ ПРЕДОСТАВЛЕНИЯ ГАРАНТИИ

Гарантийные обязательства распространяются только на производственные дефекты. Большинство изделий требуют определенного ухода и регулярного ТО. Порядок прохождения ТО указан в руководстве по эксплуатации для каждого изделия. ТО должно проводиться только специалистами авторизованных сервисных центров с соответствующей отметкой в гарантийном талоне. В случае не своевременного выполнения ТО, если это явилось причиной возникновения неисправностей (дефектов) каких-либо узлов и агрегатов изделия, покупатель полностью теряет право на дополнительную гарантию. ТО продукции не является гарантийным обязательством изготовителя (продавца) и оплачивает-

ся потребителем по расценкам авторизованного сервисного центра.

На все изделия установлен ограниченный срок службы, указанный в руководстве по эксплуатации каждого изделия. По истечении установленного срока службы изготовитель не несет ответственности за безопасное использование изделия.

Информация о технических сложных товарах. Пункт 3 Перечня технических сложных товаров, утвержденного Постановлением Правительства РФ от 10.11.2011 г. №924 включает тракторы, мотоблоки, мотокультиваторы, машины и оборудование для сельского хозяйства с двигателем внутреннего сгорания (с электродвигателем). Согласно разъяснению Минпромторга России (письмо от 10.04.2012 г. № 08-693), к указанным машинам и оборудованию относятся: мотокосы, триммеры, кусторезы, газонокосилки, косилки для высокой травы, генераторы (бензиновые и дизельные), мотопомпы, электронасосы, бензопилы и электропилы, мойки высокого давления, дизельные (электрические и газовые) нагреватели, снегоочистители роторные, малогабаритные машины для уборки снега.

В случае несвоевременного извещения о выявленных неисправностях, продавец, импортер или уполномоченная организация вправе отказать полностью или частично от удовлетворения предъявляемых претензий (ст. 483 ГК РФ).

Гарантия исключает действия обстоятельств непреодолимой силы, находящиеся вне контроля производителя.

Заводской брак определяется экспертной комиссией авторизованного сервисного центра.

ГАРАНТИЯ НЕ РАСПРОСТРАНЯЕТСЯ

- На механические повреждения (трещины, сколы и т.д.) и повреждения, вызванные воздействием агрессивных сред, загрязнением, попаданием инородных предметов внутрь изделия и вентиляционные решетки, а также на повреждения, наступившие вследствие неправильного хранения (коррозия металлических частей);
- На неисправности, вызванные засорением топливной или охлаждающей систем;
- На неисправности, возникшие вследствие перегрузки изделия или неправильной эксплуатации, применения изделия не по назначению, а также при нестабильности параметров электросети, превышающих нормы, установленные ГОСТ Р 54149-2010. Безусловными признаками перегрузки изделия являются оплавление или изменение цвета деталей вследствие воздействия высокой температуры, одновременный выход из строя двух и более узлов, задиры на поверхностях цилиндра или поршня, разрушение поршневых колец, шатунных вкладышей. Также гарантийные обязательства не распространяются на выход из строя автоматического регулятора напряжения электрогенераторов вследствие неправильной эксплуатации;
- На быстроизнашиваемые части (угольные щетки, ремни, резиновые уплотнители, сальники, амортизаторы, пружины сцепления, свечи зажигания, глушители, форсунки, шкивы, направляющие ролики, тросы, ручные стартеры, зажимные патроны, цанги, съемные аккумуляторы, фильтрующие элементы, смазку, сменные приспособления, оснастку, ножи, буры и т.п.) и предохранительные элементы (плавкие предохранители, срезные болты, латунные шестерни, торсионные пружины, демпферные валы и т.п.);
- На профилактику, обслуживание изделия (чистка, промывка, смазка и т.п.), установку и настройку изделия;
- На электрические кабели с механическими и термическими повреждениями;
- На изделие, вскрывавшееся или отремонтированное вне авторизованного сервисного центра. Признаками вскрытия изделия вне авторизованного сервисного центра являются, в том числе заломы шлицевых частей крепежных элементов;
- В случае эксплуатации изделия с признаками неисправности (повышенный шум, вибрация, потеря мощности, снижение оборотов, запах гари);
- На неисправности, возникшие при использовании изделия для нужд, связанных с осуществлением предпринимательской деятельности, сдачи в аренду, эксплуатацией более 50 ч/мес;
- В случае естественного износа изделия, износа трущихся частей (выработка ресурса);
- В случае, если гарантийный талон не заполнен или отсутствует печать (штамп) Продавца;
- При отсутствии подписи владельца на гарантийном талоне.

Телефон службы технической поддержки DAEWOO 8-800-301-10-12
www.daewoo-power.ru

Power your skills



DAEWOO
POWER PRODUCTS

Manufactured under license of **DAEWOO** International Corporation, Korea
WWW.DAEWOO-POWER.RU

2